

# Tray Erector - TR201

# Tray Erector - TR201

## Standard Features:



- \* Machine in stainless steel construction.
- \* Intermittent motion.
- \* Long tray magazine – Warning for no carton.
- \* Possibility to refill without machine stop.
- \* AC variable frequency drive.
- \* Electro mechanical timing by encoder by encoder.
- \* Machine overload for transport of blanks.
- \* Integrated into auto packaging line.
- \* Machine function light tree.
- \* Touch screen-operating panel

## Options

- \* Two line carton erector.
- \* Special function station.

## Specifications

- \* Blank size – Max 500X900 mm.
- \* Capacity – up to 17 trays/min.
- \* Air Consumption – 330 L/min.
- \* Electrical – 400 Vac. ; 50 Hz. ; 3X16A.

## Машина для изготовления тары TR201

## Стандартная конфигурация



- \* Конструкция и узлы машины изготовлены в нержавеющей исполнении
- \* Шаговый режим работы
- \* Магазин большой емкости с индикатором минимального количества картонов
- \* Возможность наполнения магазина без необходимости в остановке машины
- \* Регулирование производительности путем изменения частоты переменного тока
- \* Управление рабочими органами с помощью электромеханического датчика оборотов
- \* Электрическая и механическая защита от нештатных ситуаций
- \* Встроен в автоматическую упаковочную линию
- \* Световая индикация состояния машины
- \* Сенсорная панель управления

## Опции

- \* Возможность одновременного изготовления двух картонных упаковок
- \* Возможность дополнительной специальной позиции

## Спецификации

- \* Максимальный размер картона – 500x900 мм
- \* Производительность – до 17 картонов /мин
- \* Потребление сжатого воздуха – 330 л/мин
- \* Напряжение – 400 V ac; 50 Hz; 16 A.

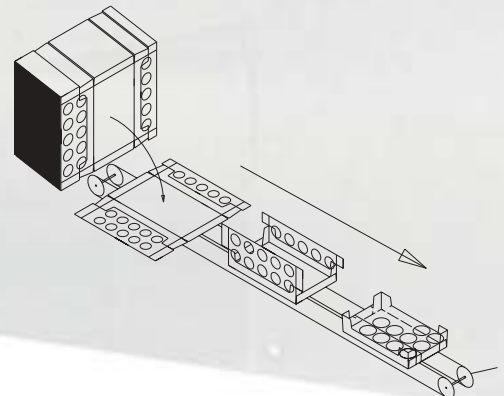
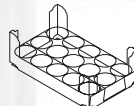
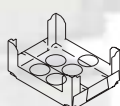
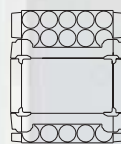
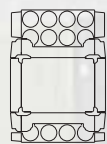
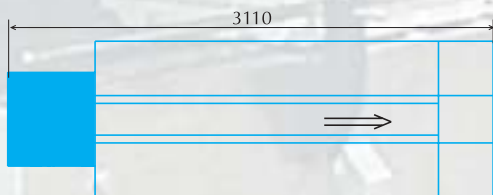
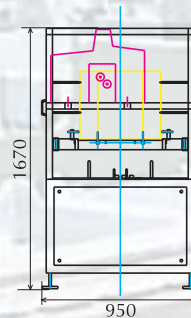
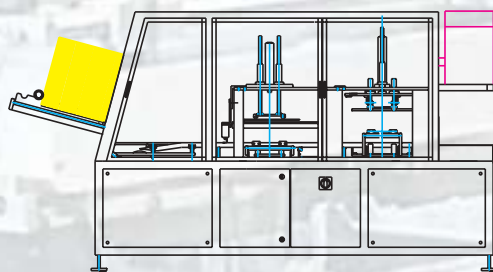

**LIAD**  
ENGINEERING

[www.liad-eng.co.il](http://www.liad-eng.co.il)

4 Hamefalsim St. Petach-Tikva 49130, P.O.B 3350 Israel, Tel. 972-3-9243442, Fax. 972-3-9235157 [liad\\_eng@netvision.net.il](mailto:liad_eng@netvision.net.il)

# Tray Erector - TR 201



**Tray Erector - TR201**