

Carton Wrapping Machine CRW6K

Carton Wrapping Machine

Standard Features:

- * Wash down, stainless steel contraction – IP66 electrical.
- * Continuous motion.
- * Main drive overload detent clutch for safety.
- * Timing star wheel for product indexing with clutch drive.
- * Multi-head rotary carton feeder.
- * Horizontal powered carton hopper.
- * Machine function light tree.
- * Powered takeaway belts.
- * Pressurized hot glue system.
- * “Reel” style jog cord with push button start/stop.
- * Digital readouts for size dangers.
- * Single or Double row pack capability.
- * Touch screen-operating panel.

Options

- * Special product in feed indexer and stock assembly.
- * Ink Jet coder.
- * Auto oil lab system.

Specifications

- * Blank size – Max 300X450 mm.
- * Capacity – up to 65 packs/min.
- * Air Consumption – 140 L/min.
- * Electrical – 230/400 Vac. ; 50 Hz. ; 3X16A.

Оберточная машина для картонной тары CRW6K

Стандартная конфигурация

- * Конструкция и узлы машины изготовлены в нержавеющей стали с системой электрозащиты IP66 и возможность мытья из шланга
- * Непрерывный режим работы
- * Фрикционная муфта от приводного двигателя, обеспечивающая защиту от перегрузок
- * Полная синхронизация механизмов посредством зубчатых ремней
- * Многоместный вращающийся механизм для подачи картона
- * Горизонтально расположенный магазин картонов с индивидуальным приводом
- * Световая индикация состояния машины
- * Выходной транспортер с индивидуальным приводом
- * Установка для заклеивания горячим клеем
- * Возможность шаговой проверки работы машины с помощью кнопки start/stop
- * Контроль за нештатной ситуацией при подаче продукции
- * Возможность однорядной или двухрядной упаковки
- * Сенсорная панель управления

Опции

- * Специальный индекатор подачи изделий
- * Устройство для маркировки продукции краской
- * Возможность изменения скорости подачи продукции
- * Автоматическая система смазки

Спецификации

- * Максимальный размер заготовки – 300x450 мм
- * Производительность – до 65 картонов в минуту
- * Потребление сжатого воздуха – 140 л/мин
- * Напряжение – 230/400 V ac; 50 Hz; 3x16 A.

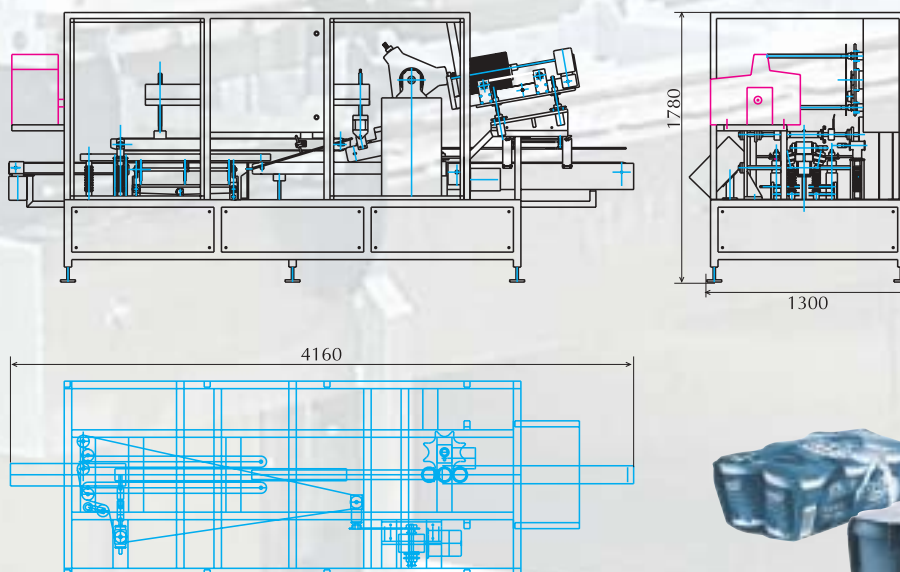

Carton Wrapping Machine

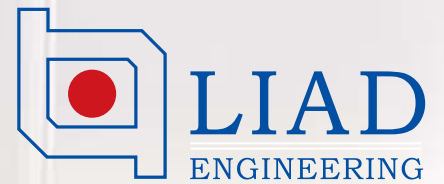

**Carton Wrapping Machine
CRW6K**